

安全で快適な都市空間を創造する「タナカ」

TANA TIGHT H

タナタイト ホールドア

遮音防火戸（特定防火設備）



TANA TIGHT H

劇場・ホール・庁舎・会議場・美術館・宴会場などの
施設用遮音防火戸(特定防火設備)タナタイト ホールドア
マグネットゴムの採用により、
開閉がスムーズになりました。



タナタイト ホールドア
遮音防火戸(特定防火設備)

MK-30

30dB
下部ゴム付

MK-30B

30dB
下部ドアボトム付

MK-35B

35dB
下部ドアボトム付

製作可能範囲

両開き

幅2,000mm×高さ2,400mm



タナタイト ホールドアの特徴

マグネットゴムが戸と枠を密着。

マグネットゴムの採用により、戸と枠を密着させることができます。

高次元の安全性と確実性を誇るハイテク遮音防火戸。

従来、劇場・ホールなどの両開き扉は、召し合わせのシール材の選定で多くの指摘がなされましたが、タナタイト ホールドアは、この問題をクリアー。

召し合わせ部に従来の相じゃくり、目板を使用しない突きあて（突きあわせ）型となっています。また、順位調整器、自動フランス落しは不要のため、避難路の確保という点からも大変有効な防火戸であり、遮音扉としても以前のものよりも優れたものとなりました。

タナタイト ホールドアの性能

タナタイトの性能は、下の表のように従来のPATと同等の性能が得られ、安心してお使いいただけます。用途に応じてお選びください。

表1 遮音性能

性能	JIS規格	タナタイトH
●30dB	T-2	○
●35dB	T-3	○

表2 音の大きさの目安

騒音レベル	身近な例	感じ方
90～100dB (A)	電話のベル・プレス機	きわめて煩い
70～80dB (A)	新幹線車内・空調機械室	煩い
50～60dB (A)	会話・テレビやステレオの音	日常騒音
30～40dB (A)	ささやき声・病室	静か
10～20dB (A)	呼吸音・降雪音	きわめて静か

例えば、遮音性能35dBのタナタイトHは75dBの騒音を40dBのささやき声まで抑えることができます。

片開きタナタイト ホールドア

MK-30

下部ゴム付

バリアフリータイプ(フラットくつずり)

性能:T-2 30dB (JIS A 1416の遮音性能試験による)



金物

- 吊金具 丁番、ピボットヒンジ、連続丁番
- 錠前 押棒
- 自閉金具 ドアクローザ
エアータイトゴム
ロックボード充填(80kg/m³)

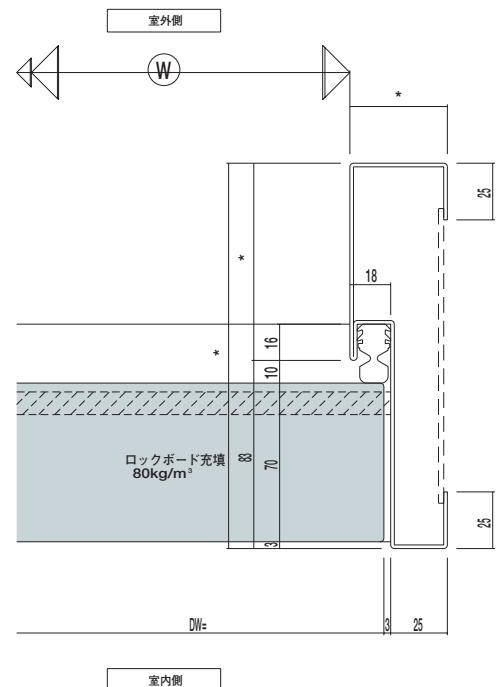
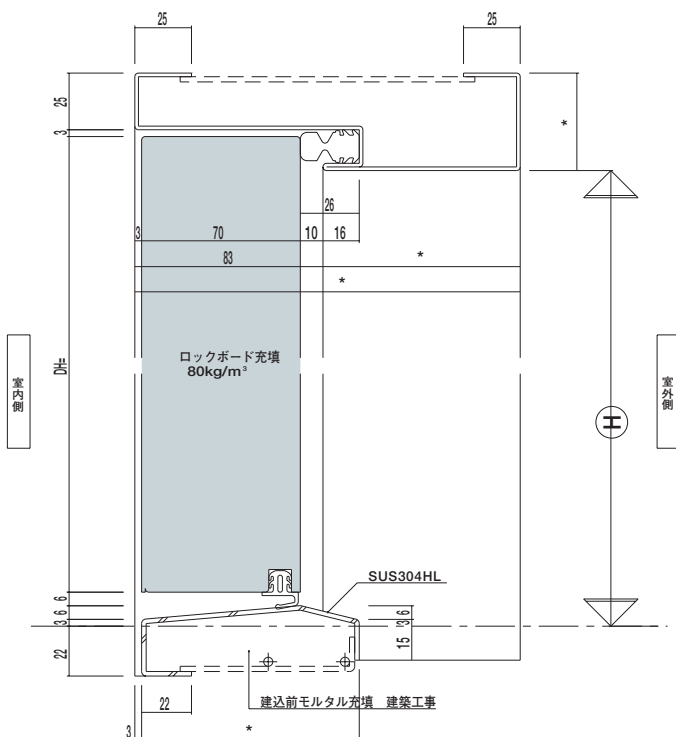
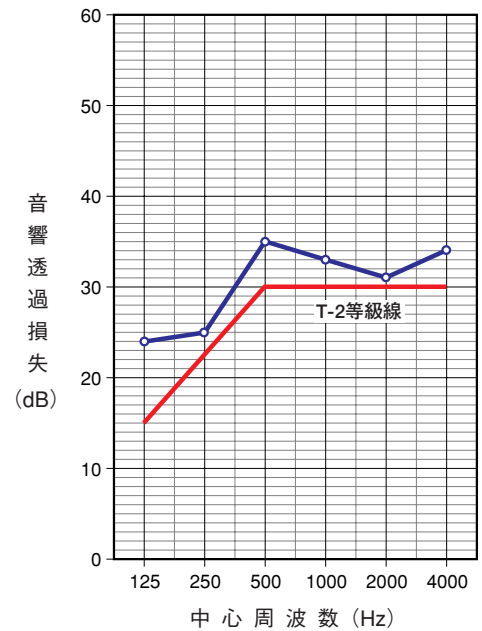
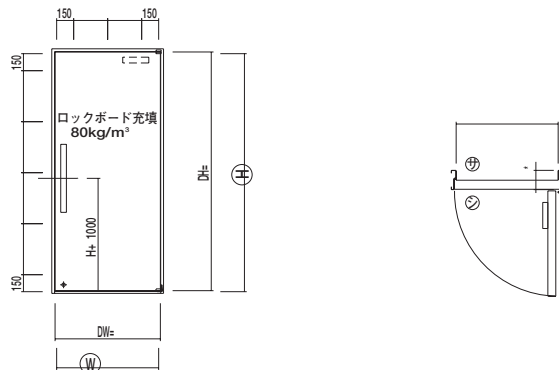

両開きタナタイト ホールドア

MK-30

下部ゴム付

バリアフリータイプ(フラットくつずり)

性能:T-2 30dB (JIS A 1416の遮音性能試験による)



金物

- 吊金具 丁番、ピボットヒンジ、連続丁番
- 錠前 押棒
- 自閉金具 ドアクローザ
エアータイトゴム
ロックボード充填(80kg/m³)

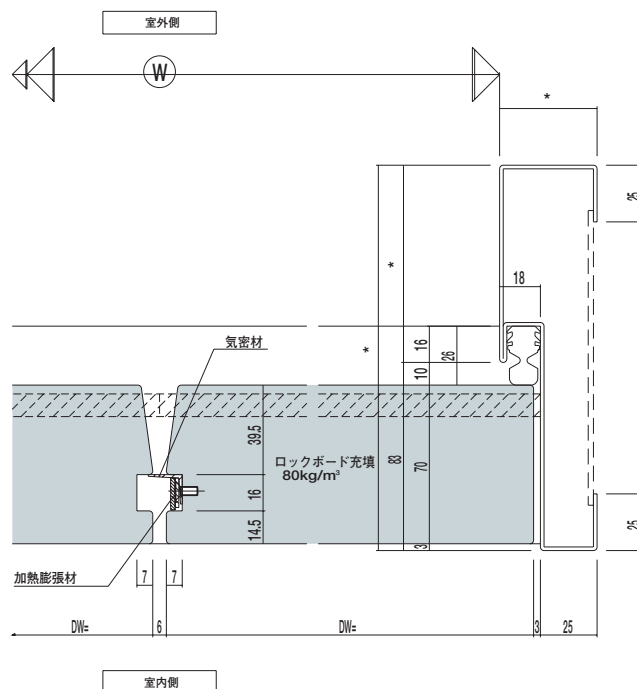
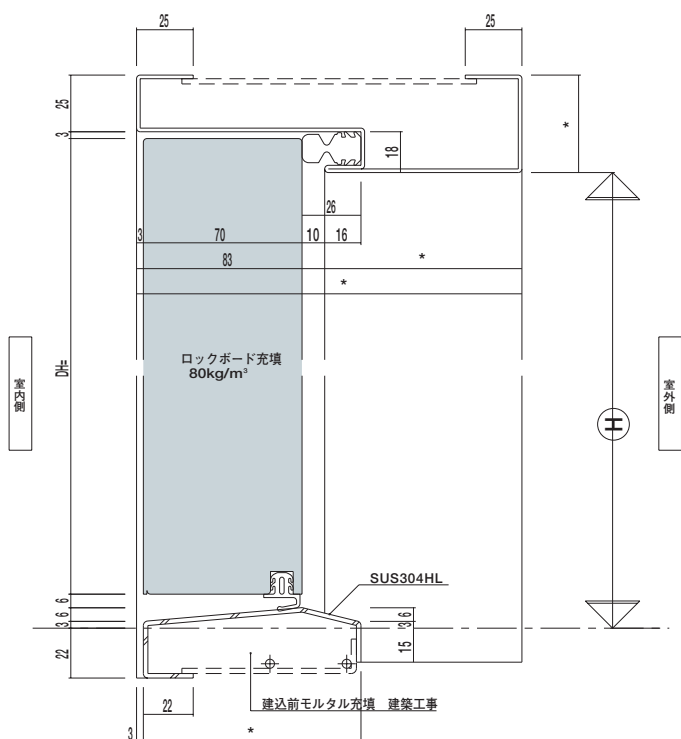
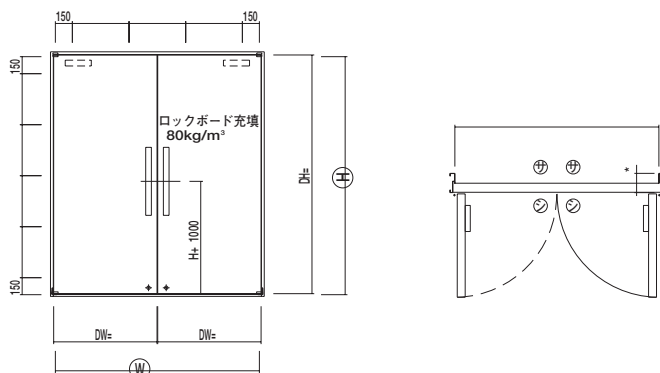
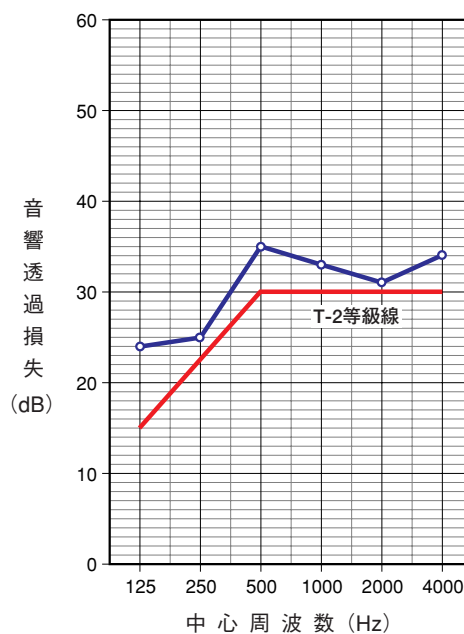

TANA TIGHT H

両開きタナタイト ホールドア

MK-30B

下部ドアボトム付

バリアフリータイプ(フラットくつずり)

性能:T-2 30dB (JIS A 1416の遮音性能試験による)



金物

- 吊金具 丁番、ピボットヒンジ、連続丁番
- 錠前 押棒
- 自閉金具 ドアークローザ
エアータイトゴム
ロックボード充填(80kg/m³)

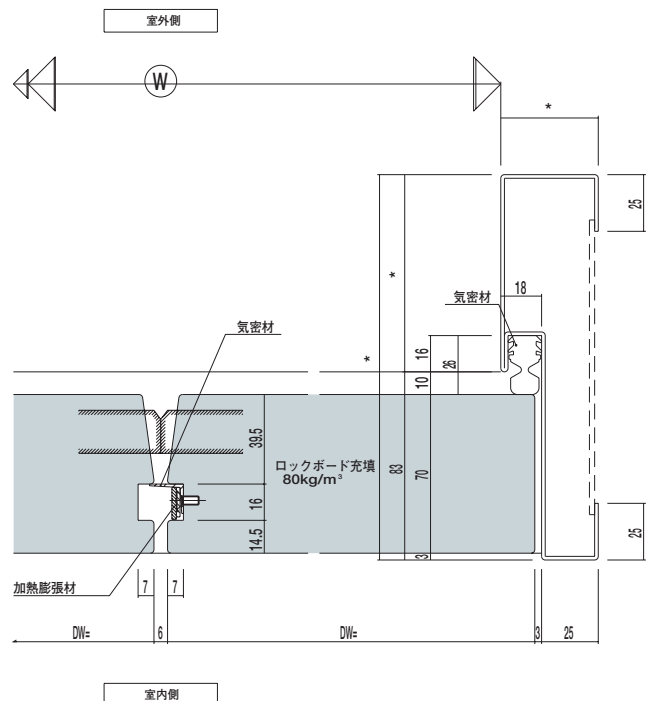
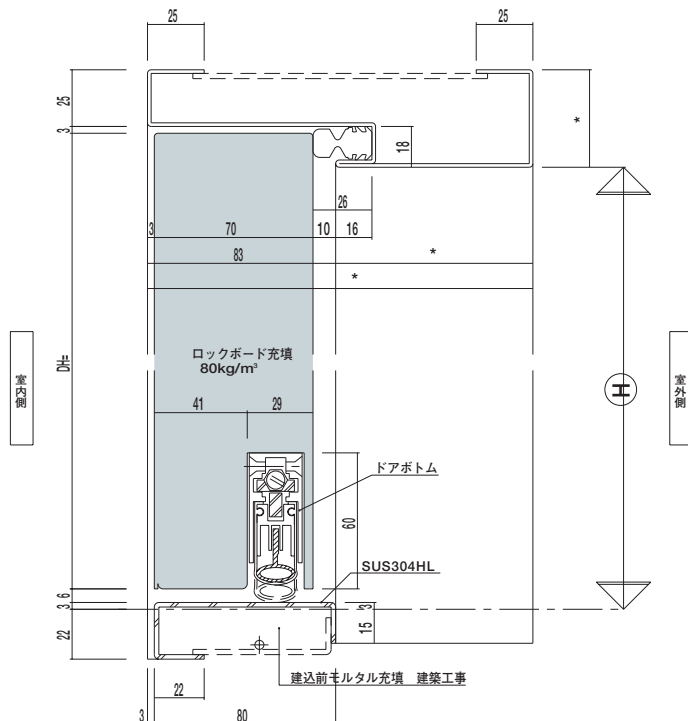
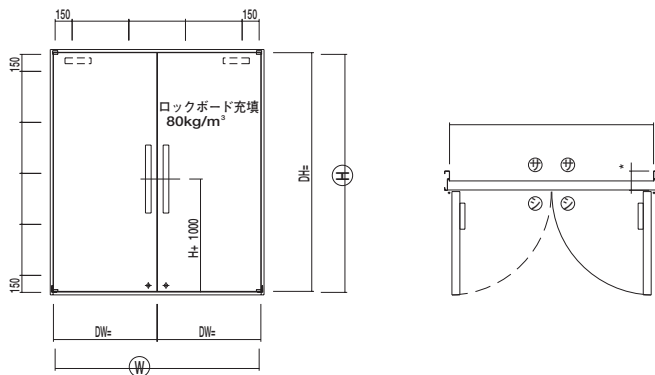
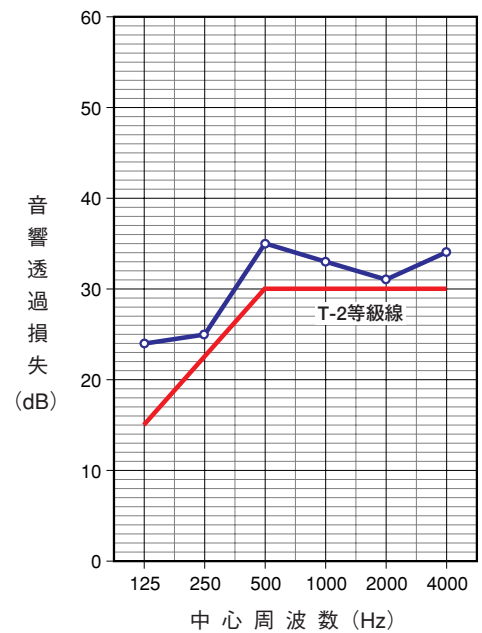

両開きタナタイト ホールドア

MK-35B

下部ドアボトム付

バリアフリータイプ(フラットくつずり)

性能:T-3 35dB (JIS A 1416の遮音性能試験による)



金物

吊金具 丁番、ピボットヒンジ、連続丁番

錠前 押棒

自閉金具 ドアークローザ

エアータイトゴム

ロックボード充填(80kg/m³)

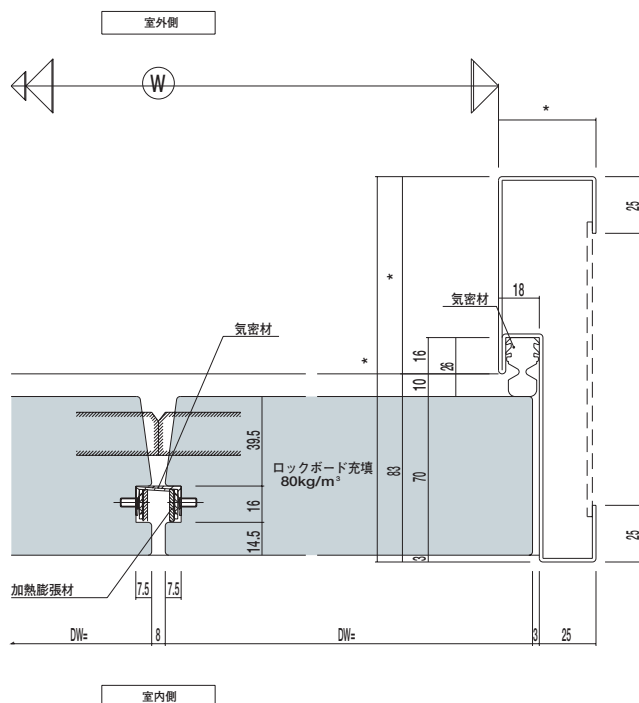
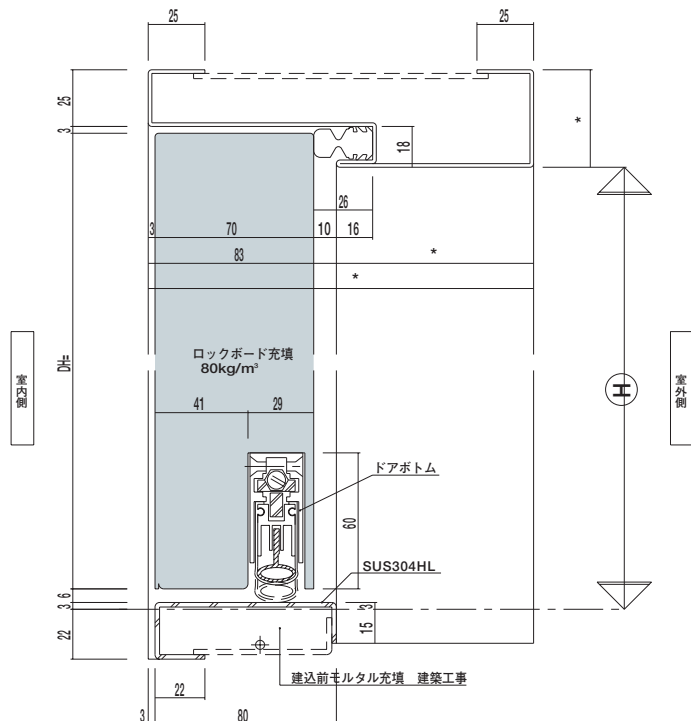
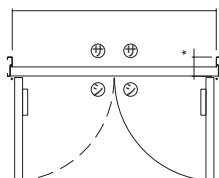
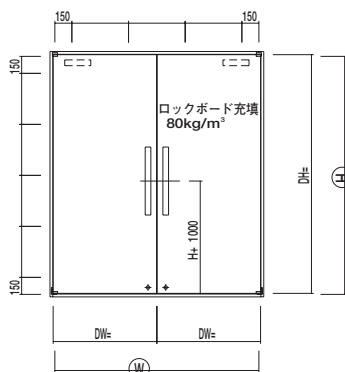
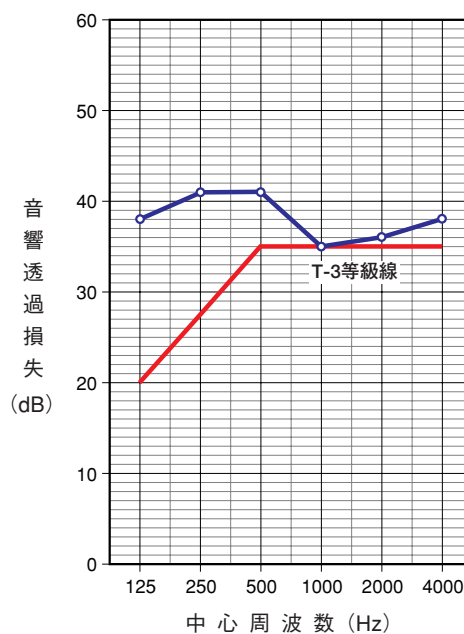

田中サッシュ工業株式会社

本社・工場
〒236-0002 神奈川県横浜市金沢区鳥浜町11-7
TEL.045-776-7300 FAX.045-776-7330

新潟工場
〒959-2136 新潟県阿賀野市京ヶ瀬工業団地1045-7
TEL.0250-67-4811 FAX.0250-67-4510

仙台営業所
〒980-0811 仙台市青葉区一番町1丁目14-23
(美和ビル4階)
TEL.022-223-3923 FAX.022-223-3966

新潟営業所
〒959-2136 新潟県阿賀野市京ヶ瀬工業団地1045-7
TEL.0250-67-4555 FAX.0250-67-4510

大阪営業所
〒540-0026 大阪市中央区内本町1-3-5
(内本町山森ビル10階)
TEL.06-6946-3521 FAX.06-6946-3526

福岡営業所
〒812-0016 福岡市博多区博多駅南2-2-12
(九州幸銀ビル6階)
TEL.092-482-8761 FAX.092-482-9307

代理店

河上金物株式会社

本社
〒930-0014 富山市館出町2-4-5
TEL.0764-24-1331 FAX.0764-24-1339

広進建材株式会社

本社
〒730-0841 広島市中区舟入町4-8
TEL.082-291-5757 FAX.082-291-5838

この製品に関するお問い合わせは

田中サッシュ工業(株)

営業部までお願いいたします。

TEL.045-776-7300

FAX.045-776-7330

E-mail : eigyo@tanakasash.co.jp

田中サッシュ工業(株)のホームページ

<http://www.tanakasash.co.jp/>